

ร่างขอบเขตของงาน (Terms of Reference : TOR)
การจัดซื้อรถยนต์ ขนาด ๑ ตัน ประเภท OFF ROAD ๔ WD จำนวน ๔๓ คัน

๑. ความเป็นมา

กองบัญชาการตำรวจตระเวนชายแดน จะได้รับจัดสรรงบประมาณรายจ่ายประจำปีงบประมาณ พ.ศ. ๒๕๖๕ งบลงทุน รายการรถยนต์ ขนาด ๑ ตัน ประเภท OFF ROAD ๔ WD จำนวน ๔๓ คัน วงเงิน ๗๐,๙๕๐,๐๐๐ บาท

๒. วัตถุประสงค์

เพื่อแจกจ่ายให้กับหน่วยในสังกัดกองบัญชาการตำรวจตระเวนชายแดน สำหรับใช้ปฏิบัติราชการ ในพื้นที่ทุรกันดารห่างไกลคมนาคมที่เต็มไปด้วยหลุม บ่อ ลำธาร หรือการปีนไต่ และรับ-ส่งนักเรียนโรงเรียน ตำรวจตระเวนชายแดน

๓. คุณสมบัติผู้เสนอราคา

- ๓.๑ มีความสามารถตามกฎหมาย
- ๓.๒ ไม่เป็นบุคคลล้มละลาย
- ๓.๓ ไม่อยู่ระหว่างเลิกกิจการ
- ๓.๔ ไม่เป็นบุคคลซึ่งอยู่ระหว่างถูกระงับการยื่นข้อเสนอหรือทำสัญญากับหน่วยงานของรัฐไว้ชั่วคราว เนื่องจากเป็นผู้ที่ไม่ผ่านเกณฑ์การประเมินผลการปฏิบัติงานของผู้ประกอบการตามระเบียบที่ รัฐมนตรีว่าการกระทรวงการคลังกำหนดตามที่ประกาศเผยแพร่ในระบบเครือข่ายสารสนเทศของ กรมบัญชีกลาง
- ๓.๕ ไม่เป็นบุคคลซึ่งถูกระงับชื่อไว้ในบัญชีรายชื่อผู้ทำงานและได้แจ้งเวียนชื่อให้เป็นผู้ทำงานของ หน่วยงานของรัฐในระบบเครือข่ายสารสนเทศของกรมบัญชีกลาง ซึ่งรวมถึงนิติบุคคลที่ผู้ทำงานเป็นหุ้นส่วน ผู้จัดการ กรรมการผู้จัดการ ผู้บริหาร ผู้มีอำนาจในการดำเนินงานในกิจการของนิติบุคคลนั้นด้วย
- ๓.๖ มีคุณสมบัติและไม่มีลักษณะต้องห้ามตามที่คณะกรรมการนโยบายการจัดซื้อจัดจ้างและการ บริหารพัสดุภาครัฐกำหนดในราชกิจจานุเบกษา
- ๓.๗ เป็นบุคคลธรรมดาหรือนิติบุคคล ผู้มีอาชีพขายพัสดุที่ประกวดราคาซื้อด้วยวิธีประกวดราคา อิเล็กทรอนิกส์ดังกล่าว
- ๓.๘ ไม่เป็นผู้มีผลประโยชน์ร่วมกันกับผู้ยื่นข้อเสนอรายอื่นที่เข้ายื่นข้อเสนอให้แก่ กองบัญชาการ ตำรวจตระเวนชายแดน สำนักงานตำรวจแห่งชาติ ณ วันประกาศประกวดราคาอิเล็กทรอนิกส์ หรือไม่ เป็นผู้กระทำการอันเป็นการขัดขวางการแข่งขันอย่างเป็นธรรมในการประกวดราคาอิเล็กทรอนิกส์ครั้งนี้
- ๓.๙ ไม่เป็นผู้ได้รับเอกสิทธิ์หรือความคุ้มกันซึ่งอาจปฏิเสธไม่ยอมขึ้นศาลไทย เว้นแต่รัฐบาลของผู้ ยื่นข้อเสนอได้มีคำสั่งให้สละสิทธิ์ความคุ้มกันเช่นนั้น
- ๓.๑๐ ผู้ยื่นข้อเสนอต้องลงทะเบียนในระบบจัดซื้อจัดจ้างภาครัฐด้วยอิเล็กทรอนิกส์ (Electronic Government Procurement:e-GP) ของกรมบัญชีกลาง

๔. แบบรูปรายการหรือคุณลักษณะเฉพาะ

๔.๑ คุณลักษณะเฉพาะ รถบรรทุก ขนาด ๑ ตัน OFFROAD เลขที่ ๐๐๐๒ - ๒๕๖๖ บข.ตชด. อนุมัติ ลงวันที่ ๒๒ ธ.ค. ๖๕

๔.๒ ตามคุณลักษณะเฉพาะ รถบรรทุก ขนาด ๑ ตัน OFFROAD เลขที่ ๐๐๐๒ - ๒๕๖๖ บข.ตชด. อนุมัติ ลงวันที่ ๒๒ ธ.ค. ๖๕ ข้อ ๔.๑๓ - ๔.๑๙ ต้องเป็นผลิตภัณฑ์จากผู้ผลิตรายเดียวกันที่ผ่านการรับรองมาตรฐาน ISO ๙๐๐๑ โดยแนบเอกสารไปพร้อมกับการยื่นข้อเสนอ และเสนอราคา

๔.๓ รูปแบบสีของรถ มีรายละเอียด ดังนี้

๔.๓.๑ สีรถเป็นสีบรอนซ์เงิน (เทา) เป็นสีเมทัลลิก ตามมาตรฐานผู้ผลิต

๔.๓.๒ ขนาดของแถบทั้งหมดกว้างไม่น้อยกว่า ๑๒.๕ เซนติเมตร โดยแถบสีม่วง กว้างไม่น้อยกว่า ๑๐.๕ เซนติเมตร และขอบสีเขียวทั้งสองขอบกว้างไม่น้อยกว่า ๑ เซนติเมตร ติดที่กึ่งกลางตัวรถทั้งสองข้าง คาดตามความยาวตั้งแต่หน้ารถถึงท้ายรถ เว้นแต่ด้านหน้าและด้านหลังรถ

๔.๓.๓ เครื่องหมายรูปพระแสงดาบเขนและโล่สีดำ ขนาดกว้างและยาวไม่น้อยกว่า ๑๘ เซนติเมตร ติดข้างประตูรถด้านหน้าทั้งสองด้าน จำนวนด้านละ ๑ แผ่น และ มีอักษรภาษาอังกฤษคำว่า "POLICE" ใช้แบบอักษร TH sarabun PSK Bold สูงไม่น้อยกว่า ๗.๕ เซนติเมตร ติดใต้เครื่องหมายรูปพระแสงดาบเขนและโล่สีดำและที่กระจกด้านหน้ารถเป็นสีขาว

๔.๓.๔ ชื่อหน่วยงาน "บข.ตชด." ใช้แบบอักษร TH sarabun PSK Bold สูงไม่น้อยกว่า ๗.๕ เซนติเมตร ติดที่ด้านข้างท้ายรถทั้งสองด้านในแถบสีแดงเลือดหมูขอบดำ

๔.๓.๕ ตามข้อ ๔.๒.๒ - ๔.๒.๔ ให้ใช้เป็นสติ๊กเกอร์สะท้อนแสง หรือตามที่กองบัญชาการตำรวจตระเวนชายแดนจะกำหนด

๕. เงื่อนไขการเสนอราคา

๕.๑ ผู้เสนอราคาต้องเสนอราคาพัสดุที่ผลิตภายในประเทศ

๕.๒ ผู้เสนอราคาต้องแสดงเอกสารหลักฐานยืนยันการส่งมอบรถยนต์จากบริษัทผู้ผลิตและผู้จำหน่ายรถยนต์ยี่ห้อที่เสนอ โดยให้ยื่นในวันเสนอราคา

๕.๓ ยี่ห้อและรุ่นรถยนต์ที่เสนอขาย ผู้เสนอราคาต้องเสนอพัสดุที่เป็นมิตรกับสิ่งแวดล้อม ตามกฎกระทรวงการคลัง ฉบับลงวันที่ ๘ ธันวาคม พ.ศ.๒๕๖๓ กำหนดพัสดุและวิธีการจัดซื้อจัดจ้างที่รัฐต้องการส่งเสริม หรือสนับสนุน (ฉบับที่ ๒) พ.ศ.๒๕๖๓ หมวด ๗/๒ และหนังสือคณะกรรมการวินิจฉัยปัญหาการจัดซื้อจัดจ้าง และการบริหารพัสดุภาครัฐ ด่วนที่สุด ที่ กค (กวจ) ๐๔๐๕.๒/ว ๗๘ ลงวันที่ ๓๑ มกราคม พ.ศ.๒๕๖๕ เรื่อง อนุมัติยกเว้นและกำหนดแนวทางการปฏิบัติตามกฎกระทรวงกำหนดพัสดุและวิธีการจัดซื้อจัดจ้างที่รัฐต้องการส่งเสริม หรือสนับสนุน (ฉบับที่ ๒) พ.ศ.๒๕๖๓ พร้อมคู่มือการปฏิบัติตามกฎกระทรวงกำหนดพัสดุและวิธีการจัดซื้อจัดจ้างที่รัฐต้องการส่งเสริม หรือสนับสนุน (ฉบับที่ ๒) พ.ศ. ๒๕๖๓ รวมทั้งกฎหมายที่เกี่ยวข้อง ทั้งนี้ ให้ผู้ยื่นข้อเสนอยื่นเอกสารแสดงรายการซื้อพัสดุที่เป็นมิตรกับสิ่งแวดล้อม โดยสามารถตรวจสอบในฐานข้อมูลบัญชีรายซื้อสินค้าและบริการที่เป็นมิตรกับสิ่งแวดล้อมของกรมควบคุมมลพิษ ได้ที่ <http://gp.pcd.go.th> ในวันเสนอราคา

๕.๔ ผู้เสนอราคาต้องจัดทำตารางเปรียบเทียบรายละเอียดคุณลักษณะเฉพาะของรถยนต์ ขนาด ๑ ตัน ประเภท OFF ROAD ๔ WD ของ กองบัญชาการตำรวจตระเวนชายแดน กับที่เสนอเป็นข้อๆ ในแต่ละรายการอย่างละเอียด โดยพิมพ์เป็นเอกสารประกอบการนำเสนอ พร้อมทั้งบ่งชี้ในแต่ละรายการและในแคตตาล็อก เพื่อประกอบการพิจารณา

๕.๕ ผู้เสนอราคาต้องเสนอรายชื่อศูนย์บริการจำหน่ายรถยนต์และซ่อมบำรุง เฉพาะรถยนต์ยี่ห้อที่ยื่นเสนอราคา ซึ่งยังเปิดบริการอยู่ในปัจจุบันและมีครบทุกจังหวัด พร้อมแสดงรายชื่อที่อยู่สถานที่ตั้ง หมายเลขโทรศัพท์ของศูนย์บริการเป็นเอกสารในวันยื่นเสนอราคา

๖. การส่งมอบ

ส่งมอบภายใน ๙๐ วัน นับถัดจากวันลงนามในสัญญาซื้อขาย ณ กองบังคับการตำรวจตระเวนชายแดนภาค ๑ ตำบลคลองห้า อำเภอคลองหลวง จังหวัดปทุมธานี

๗. การรับประกันและบริการหลังการขาย

๗.๑ รับประกันคุณภาพ และความชำรุดบกพร่องของตัวรถ เป็นเวลาไม่น้อยกว่า ๓ ปี หรือ ๑๐๐,๐๐๐ กิโลเมตร แล้วแต่ระยะใดจะถึงก่อนนับถัดจากวันที่รับมอบ

๗.๒ รับประกันคุณภาพ และความชำรุดบกพร่องของอุปกรณ์ส่วนควบที่ไม่ได้ประกอบและติดตั้งจากโรงงานผู้ผลิตรถยนต์ เป็นเวลาไม่น้อยกว่า ๑ ปี

๗.๓ ในระหว่างการรับประกัน ผู้ขายจะต้องให้บริการบำรุงรักษารถยนต์ โดยเปลี่ยนไส้กรอง น้ำมันเครื่อง, ไส้กรองเชื้อเพลิง, ไส้กรองอากาศ, น้ำมันหล่อลื่นและผลิตภัณฑ์หล่อลื่นที่เกี่ยวข้อง เช่น น้ำมันเกียร์, น้ำมันเฟืองท้าย, น้ำมันคลัตช์, น้ำมันเบรก, น้ำมันพวงมาลัยเพาเวอร์ ตามกำหนดระยะเวลา มาตรฐานของตารางบำรุงรักษาที่ระบุรายละเอียดในสมุดรับประกันหรือสมุดคู่มือการเข้ารับบริการ โดยไม่คิดค่าอะไหล่ ค่าแรง และค่าบริการใดๆ ทั้งนี้หน่วยงานผู้ครอบครองรถยนต์ของ กองบัญชาการตำรวจตระเวนชายแดน สามารถนำรถยนต์เข้ารับบริการตามศูนย์บริการจำหน่ายรถยนต์และซ่อมบำรุงได้ทุกแห่งทั่วประเทศ

๘. เงื่อนไขการชำระเงิน

กองบัญชาการตำรวจตระเวนชายแดน จะจ่ายค่าสิ่งของให้แก่ผู้ขาย เมื่อผู้ขายส่งมอบสิ่งของตามข้อกำหนดและเงื่อนไขที่กำหนดไว้ในสัญญาซื้อขาย อย่างถูกต้อง ครบถ้วน และคณะกรรมการตรวจรับพัสดุ ได้ตรวจรับเรียบร้อยแล้ว

๙. วงเงินในการจัดหา

เป็นเงินทั้งสิ้น ๗๐,๙๕๐,๐๐๐ บาท (เจ็ดสิบล้านเก้าแสนห้าหมื่นบาทถ้วน)

๑๐. หลักเกณฑ์การพิจารณาคัดเลือก

พิจารณาตัดสินโดยใช้เกณฑ์ราคา และพิจารณาราคารวม

๑๑. หน่วยงานรับผิดชอบ

กองบัญชาการตำรวจตระเวนชายแดน

เลขที่ ๑๒๗๙ ถนนพหลโยธิน แขวงพญาไท เขตพญาไท กรุงเทพมหานคร ๑๐๔๐๐

โทรศัพท์ ๐ ๒๒๗๘ ๘๐๐๐ ต่อ ๕๒๓๑๓-๔

โทรสาร ๐ ๒๖๑๙ ๖๕๙๐

e-mail address : palatikarnbpp@gmail.com

พ.ต.ท.  ประธานกรรมการฯ

(สวัสดิ์ คำภีรานนท์)

รอง ผกก.ฝอ.๗ บก.อก.บช.ตชด.

พ.ต.ท.  กรรมการฯ

(อติศักดิ์ บุญประจักษ์)

สว.ฝสสน.๓ บก.สสน.บช.ตชด.

พ.ต.ต.  กรรมการฯ

(กัทรพล ภิรมย์รักษ์)

สว.ฝอ.๗ บก.อก.บช.ตชด.



หน้า ๑ ใน ๕ หน้า
เลขที่ ๐๐๑๒-๖๖

คุณลักษณะเฉพาะ

บช.ตชด. ออนุมัติ ลงวันที่ ๖๒ ส.ค ๖๕

รถบรรทุก ขนาด ๑ ตัน ประเภท OFFROAD & WD พร้อมส่วนประกอบ

๑. วัตถุประสงค์การใช้งาน

เพื่อแจกจ่ายให้กับหน่วยในสังกัดกองบัญชาการตำรวจตระเวนชายแดน สำหรับใช้ปฏิบัติราชการในพื้นที่ทุรกันดาร ทางไกลคมนาคมที่เต็มไปด้วยหลุม บ่อ ลำธาร หรือการบินไต่ และรับ-ส่งนักเรียนโรงเรียนตำรวจตระเวนชายแดน

๒. คุณลักษณะทั่วไป

เป็นรถบรรทุกดีเซล ขนาด ๑ ตัน ตอนเดียว ขับเคลื่อน ๔ ล้อ ช่วงล่างติดตั้งชุดเพิ่มสมรรถนะ มีกันชนด้านหน้า - ด้านหลัง ผลิตจากเหล็กกล้ารองรับการติดตั้งรถก๊วบน้ำไฟฟ้าด้านหน้า-หลัง สามารถควบคุมด้วยรีโมทแบบมีสายและไร้สาย มีหลังคาอลูมิเนียมมีผ้าใบคลุมตลอดความยาวทั้งสองข้าง มีที่นั่งแบบสองแถว มีพนักพิงสามารถพับเก็บหรือถอดได้

๓. คุณลักษณะเฉพาะทางวิชาการ/ฯ

๓.๑ ระบบเครื่องยนต์

๓.๑.๑ เป็นเครื่องยนต์ดีเซล ปริมาตรกระบอกสูบไม่ต่ำกว่า ๒,๗๐๐ ซีซี หรือกำลังเครื่องยนต์สูงสุดไม่ต่ำกว่า ๑๑๐ กิโลวัตต์

๓.๑.๒ เครื่องยนต์ได้รับการรับรองมาตรฐาน มอก. ตามที่สำนักงานมาตรฐานผลิตภัณฑ์อุตสาหกรรมกำหนด และผ่านมาตรฐานไอเสีย EURO ๔ หรือสูงกว่า

๓.๑.๓ ระบายความร้อนด้วยน้ำ

๓.๑.๔ ความจุถังน้ำมันเชื้อเพลิงไม่น้อยกว่า ๘๐ ลิตร

๓.๒ ระบบส่งกำลัง

- เกียร์เป็นแบบธรรมดา หรือเกียร์อัตโนมัติ

๓.๓ ระบบเบรก

๓.๓.๑ เป็นระบบไฮดรอลิก มีเครื่องช่วยผ่อนแรง

๓.๓.๒ ล้อหน้าเป็นดิสก์เบรก มีช่องระบายความร้อน

๓.๓.๓ ล้อหลังเป็นดรัมเบรก หรือดิสก์เบรก

๓.๓.๔ มีระบบเบรกมือ

๓.๓.๕ มีระบบป้องกันการลื่นล้ออัตโนมัติ (ABS)

๓.๔ ระบบบังคับเลี้ยว

๓.๔.๑ เป็นพวงมาลัยอยู่ทางขวามีระบบไฮดรอลิกช่วยผ่อนแรง (POWER STEERING)

๓.๔.๒ พวงมาลัยสามารถปรับสูงต่ำได้

พ.ต.อ.

Wan

ประธาน

พ.ต.ท.

กรรมาการ

พ.ต.ต.

Or Or

กรรมาการ



๓.๕ ระบบช่วงล่าง

๓.๕.๑ ติดตั้งชุดช่วงล่างเพิ่มสมรรถนะ ประกอบไปด้วย

๓.๕.๑.๑ โช้คอัพหน้าแบบสตรีท โช้คอัพหลังแบบกระบอก ๒ ชั้น
เส้นผ่าศูนย์กลางไม่น้อยกว่า ๕๕ มิลลิเมตร แกนโช้คขนาดใหญ่ขบแข็ง
ขนาดเส้นผ่าศูนย์กลางไม่น้อยกว่า ๒๐ มิลลิเมตร ระบบซีล ๒ ชั้น
ชั้นบนป้องกันฝุ่น ชั้นล่างป้องกันการรั่วไหลของน้ำมัน หูโช้คเชื่อม
รอบตัวแบบ ๓๖๐ องศา

๓.๕.๑.๒ คอยล์สปริงหน้า ผิวภายนอก ทำสีระบบสีฝุ่น (Powder Coated)
หรือสีแบบเรียบ เพิ่มความสูงขึ้นไม่น้อยกว่า ๕๐ มิลลิเมตร จาก
ขนาดมาตรฐาน

๓.๕.๑.๓ ชุดแหนบหลัง เพิ่มความสูงขึ้นไม่น้อยกว่า ๕๐ มิลลิเมตร จากขนาด
มาตรฐานผิวภายนอกทำสีระบบสีฝุ่น (Powder Coated) หรือสีแบบเรียบ

๓.๕.๒ ติดตั้งปีกนกปรับองศา

๓.๕.๓ อุปกรณ์ชุดช่วงล่างให้เพิ่มเติมตามวิศวกรที่รับรองการแก้ไขตัดแปลงกำหนด

๓.๕.๔ อุปกรณ์ชุดช่วงล่างต้องเป็นผลิตภัณฑ์จากผู้ผลิตรายเดียวกัน

๓.๕.๕ เป็นผลิตภัณฑ์ที่ผ่านการรับรองมาตรฐาน ISO/TS ๑๖๙๔๙ โดยแนบเอกสารไป
พร้อมกับการยื่นข้อเสนอ และเสนอราคา

๓.๖ ระบบขับเคลื่อน

๓.๖.๑ สามารถปรับการขับเคลื่อนจาก ๒ ล้อ เป็น ๔ ล้อได้

๓.๖.๒ มีระบบล๊อคเฟืองท้ายอัตโนมัติ ตามมาตรฐานของโรงงานผู้ผลิต

๓.๗ ระบบไฟฟ้า

๓.๗.๑ แบตเตอรี่ ขนาดตามมาตรฐานโรงงานผู้ผลิต

๓.๗.๒ ประตูดึงเป็นกระจกไฟฟ้าทุกบาน พร้อมระบบล๊อคอัตโนมัติ

๓.๗.๓ กระจกมองข้างซ้าย-ขวา สามารถปรับด้วยไฟฟ้าได้

๓.๗.๔ มีระบบเซ็นทรัลล๊อค พร้อมรีโมทคอนโทรล

๓.๗.๕ มีระบบสัญญาณกันขโมย

๓.๗.๖ มีไฟตัดหมอกหน้า

๓.๘ ล้อและยาง

๓.๘.๑ ล้อและล้ออะไหล่ ขนาดไม่น้อยกว่า ๑๗ นิ้ว

๓.๘.๒ ยางและยางอะไหล่เป็นแบบ Mud Terrain ขนาดไม่น้อยกว่า ๒๖๕ / ๗๐ R ๑๗
และมีอุปกรณ์ล้อคยางอะไหล่

๓.๘.๓ การเปลี่ยนขนาดของยางให้เพิ่มขึ้น เมื่อบรรทุกเต็มอัตราผู้โดยสาร ต้องไม่เกิด
การเสียดสี หรือติดขัดกับตัวถัง หรืออุปกรณ์ต่างๆ ของรถ

๔. ส่วนประกอบและอุปกรณ์อะไหล่

๔.๑ ติดตั้งเครื่องรับ-ส่งวิทยุแบบสังเคราะห์ความถี่ (Synthesizer) แบบติดรถยนต์ ขนาด
ไม่น้อยกว่า ๒๕ วัตต์ จำนวน ๑ ชุด



- ๔.๒ ติดตั้งเครื่องเสียงรถยนต์แบบจอสัมผัส มีช่องต่อ USB และเสาไฟง หรือมีกล่อง
มองหลังในชุดเดียวกันโดยให้ปรากฏภาพในจอสัมผัสขณะเวลาใส่เกียร์ถอยหลัง
- ๔.๓ ติดตั้งเครื่องปรับอากาศตามมาตรฐานโรงงานผู้ผลิต
- ๔.๔ ติดตั้งสัญญาณเสียงเตือนเมื่อเวลารถถอยหลัง
- ๔.๕ มีเข็มขัดนิรภัยภายในห้องโดยสารทุกที่นั่ง ตามมาตรฐานโรงงานผู้ผลิต
- ๔.๖ เบาะนั่งหุ้มด้วยหนังเทียม (ชนิด PU)
- ๔.๗ มีถุงลมนิรภัย ไม่ต่ำกว่า ๒ จุด ตามมาตรฐานโรงงานผู้ผลิต
- ๔.๘ พื้นกระบะท้าย ปูด้วยพื้นปูกระบะแบบ LINER
- ๔.๙ ติดฟิล์มกรองแสงรอบคันแบบสามารถป้องกันความร้อนและรังสี UV ระดับความเข้ม
ด้านหน้าและด้านหลัง ๔๐% ด้านข้าง ๖๐% รับประกันคุณภาพไม่น้อยกว่า ๕ ปี
- ๔.๑๐ ติดตั้งเครื่องดับเพลิงชนิดผงแห้ง ตามมาตรฐานผลิตภัณฑ์อุตสาหกรรม ขนาดไม่น้อยกว่า
๒ ปอนด์
- ๔.๑๑ มีสปอร์ตไลท์ชนิดมือถือ ขนาดไม่น้อยกว่า ๕๕ วัตต์ สามารถใช้กับไฟที่ช่องสำหรับจุด
บุหรี่ภายในรถ
- ๔.๑๒ มีกล้องบันทึกภาพหน้า-หลังรถ ความชัด Full HD ไม่ต่ำกว่า ๑๙๒๐ x ๑๐๘๐p เลนส์
กล้องหน้ามุมกว้างไม่ต่ำกว่า ๑๖๐ องศา เลนส์กล้องหลังมุมกว้างไม่ต่ำกว่า ๑๒๐ พร้อม
ความจำ Micro SD Card ไม่ต่ำกว่า ๓๒ GB
- ๔.๑๓ ติดตั้งกันกระแทกภายในใต้ท้องรถทำจากเหล็กกล้าพับมีความหนาไม่น้อยกว่า ๔
มิลลิเมตร ครอบคลุมใต้ท้องรถ
- ๔.๑๔ ติดตั้งกันชนหน้า (Bull Bar) ผลิตจากเหล็กกล้าพับมีความหนาไม่น้อยกว่า ๓ มิลลิเมตร
รองรับระบบ AIRBAG ติดไฟหรี่และไฟเลี้ยวแบบ LED และไฟตัดหมอก รองรับการ
ติดตั้งรอกกว้านไฟฟ้าได้ไม่ต่ำกว่า ๑๒,๐๐๐ ปอนด์
- ๔.๑๕ ติดตั้งกันชนหลังพร้อมฐานรอกกว้านไฟฟ้า ผลิตจากเหล็กหนาไม่น้อยกว่า ๓
มิลลิเมตร เสริมท่อโลหะเส้นผ่าศูนย์กลางไม่น้อยกว่า ๖๐ มิลลิเมตร ความหนาไม่น้อยกว่า
๑.๕ มิลลิเมตร รองรับติดตั้งรอกไฟฟ้าไม่ต่ำกว่า ๑๒,๐๐๐ ปอนด์
- ๔.๑๖ ติดตั้งรอกกว้านไฟฟ้าด้านหน้า-ด้านหลัง ใช้ระบบไฟฟ้าแรงดันกระแสตรง (DC) ๑๒
โวลต์ สลึงรับน้ำหนักได้ไม่น้อยกว่า ๑๒,๐๐๐ ปอนด์ ขนาดเส้นผ่าศูนย์กลางไม่น้อย
กว่า ๙ มิลลิเมตร ความยาวไม่น้อยกว่า ๒๕ เมตร สามารถควบคุมด้วยรีโมทแบบมีสาย
และไม่มีสายได้ ขณะทำงานมีความร้อนสะสมต้องไม่หยุดการทำงาน มีระบบระบาย
ความร้อนในตัว ผลิตจากอลูมิเนียมหล่อขึ้นรูปไม่มีรอยต่อ สามารถกันฝุ่นกันน้ำได้ใน
ระดับ IP๖๗ หรือสูงกว่า
- ๔.๑๗ ติดตั้งไฟสปอร์ตไลท์ด้านกันชนหน้า ขนาดเส้นผ่าศูนย์กลางไม่น้อยกว่า ๗ นิ้ว กำลัง
ส่องสว่างไม่น้อยกว่า ๔,๐๐๐ Lumens จำนวน ๒ ดวง ผลิตจากโพลีคาร์บอเนต
- ๔.๑๘ ติดตั้งท่อช่วยหายใจ (Snorkel) ทำจากพลาสติกอย่างดี แข็งแรงทนทานต่อความร้อน
และแสงแดดเป็นผลิตภัณฑ์ที่ผลิตจากผู้ผลิตที่ได้รับการรับรองมาตรฐาน ISO ๙๐๐๑
โดยแนบเอกสารไปพร้อมกับการยื่นข้อเสนอ และเสนอราคา
- ๔.๑๙ ติดตั้งบันไดข้างและท่อไฮดรอลิค ผลิตจากเหล็กกล้า ความหนาไม่น้อยกว่า ๒ มิลลิเมตร
- ๔.๒๐ ติดตั้งชุดกันโคลงหลัง ที่ออกแบบให้รองรับการติดตั้งโดยไม่มีกรัดดัดแปลงใด ๆ (ไม่ตัด
หรือไม่เจาะ หรือไม่เชื่อม) ต่อตัวรถ แขนชุดกันโคลง (Arm) ผลิตจากอลูมิเนียม และ
แกนชุดกันโคลงผลิตจากเหล็กสามารถปรับระยะได้ทั้งสองด้าน พร้อมทั้งมีลูกหมาก
แบบบูชยางสังเคราะห์ ไม่น้อยกว่า ๔ จุด



๔.๒๑ หลังคา

๔.๒๑.๑ หลังคาเป็นอคูมิเนียมโดยใช้คูมิเนียมแผ่นหนาไม่น้อยกว่า ๑.๒ มิลลิเมตร และโครงหลังคาต้องพ่นสนิมไม่น้อยกว่า ๒ ชั้น ติดตั้งจากโรงงานที่มีมาตรฐาน ได้รับการรับรองมาตรฐาน ISO ๙๐๐๑ หรือโรงงานที่ได้รับใบอนุญาต ประกอบกิจการโรงงาน (ร.ง.๔) โดยแนบเอกสารไปพร้อมกับการยื่น ข้อเสนอ และเสนอราคา

๔.๒๑.๒ มีผ้าใบคลุมตลอดความยาวด้านข้าง ทั้งสองข้าง

๔.๒๑.๓ มีที่นั่งแบบสองแถว มีพนักพิงหลัง สามารถพับเก็บหรือถอดเก็บได้ จำนวนที่นั่งแถวละ ๒ ที่นั่ง พร้อมเข็มขัดนิรภัยทุกที่นั่ง

๔.๒๑.๔ มีแผ่นป้ายพื้นสีส้ม ขนาดไม่น้อยกว่า ๒๕ เซนติเมตร ยาวไม่น้อยกว่า ๖๐ เซนติเมตร มีข้อความ “รถนักเรียน” เป็นอักษรสีดำ สูงไม่น้อยกว่า ๑๕ เซนติเมตร ติดอยู่ที่ด้านหน้า และด้านท้ายของหลังคารถ สามารถถอดเก็บได้

๔.๒๑.๕ มีไฟสัญญาณสีเหลืองอำพันหรือสีแดง ปิด-เปิด เป็นระยะ ติดไว้ด้านหน้า และด้านท้ายของหลังคารถ

๔.๒๑.๖ มีไฟสัญญาณเบรก และเลี้ยว ติดไว้ด้านท้ายของหลังคารถ

๔.๒๒ ติดตั้งบันไดขึ้น-ลง ด้านท้ายรถทำจากสแตนเลสหนาไม่น้อยกว่า ๑.๒ มิลลิเมตร สามารถพับเก็บได้เมื่อปิดฝาท้าย และกางเปิดออกเมื่อเปิดการใช้งาน มีความกว้างไม่น้อยกว่า ๕๐ เซนติเมตร มีความสูงไม่น้อยกว่า ๔๕ เซนติเมตร มีขั้นบันไดขนาดไม่น้อยกว่า ๒๐ เซนติเมตร จำนวนไม่น้อยกว่า ๒ ชั้น เมื่อกางออกใช้งานบันไดขั้นล่างสุดห่างจากพื้นดิน ไม่เกิน ๓๐ เซนติเมตร สามารถรับน้ำหนักขึ้น/ลง ได้ไม่น้อยกว่า ๑๕๐ กิโลกรัม

๔.๒๓ ติดตั้งที่กั้นกันตกบริเวณกระบะท้าย (ที่สิ้นสุดที่นั่งสองแถวซ้าย/ขวา) ทำจากเหล็ก ไม่มีสิ่งแหลมคม ความกว้างเท่ากับขนาดที่นั่ง ความสูงไม่ต่ำกว่าพนักพิงหลังยึดติดกับรถให้ แข็งแรง

๔.๒๔ มีบีมลมชนิดพกพา สามารถใช้กับไฟรถยนต์ได้ พร้อมสายพ่วงแบตเตอรี่

๔.๒๕ มีชุดอุปกรณ์ปะยางเอนกประสงค์ฉุกเฉินแบบพกพา ประกอบด้วยอย่างน้อย กระบอก ด้ามจับคว้านรู เครื่องมือคว้านรู

๔.๒๖ ติดตั้งชุดกันโคลงหลัง ที่ออกแบบให้รองรับการติดตั้งโดยไม่มี การตัดแปลงใด ๆ (ไม่ตัด หรือไม่เจาะ หรือไม่เชื่อม) ต่อตัวรถ แขนชุดกันโคลง (Arm) ผลิตจากอคูมิเนียม และแกน ชุดกันโคลงผลิตจากเหล็กสามารถปรับระยะได้ทั้งสองด้าน พร้อมทั้งมีลูกหมากแบบบูช ยางสังเคราะห์ ไม่น้อยกว่า ๔ จุด โดยให้ผู้ยื่นข้อเสนอ ต้องยื่นเอกสารแสดงในขณะเข้า เสนอราคา

๔.๒๗ ส่วนประกอบหรืออุปกรณ์อื่นใดที่ไม่ได้กำหนดไว้จะต้องมีครบถ้วนถูกต้องตามมาตรฐานที่ ระบุไว้ในแคตตาล็อกของรถยนต์รุ่นที่ยื่นเสนอ

๕. การทดสอบและผล

๕.๑ ตรวจพินิจความเรียบร้อย ตามข้อ ๒, ๓, ๔ และความเรียบร้อยโดยทั่วไป

๕.๒ ทำการทดสอบ จนสามารถใช้งานได้ดี





หน้า ๕ ใน ๕ หน้า
เลขที่ ๐๐๐๗-๖๖

บช.ตชด. อนุมัติ ลงวันที่ ๒๒ มิ.ย. ๖๕

๖. ข้อกำหนดอื่นๆ

- ๖.๑ เป็นรถรุ่นใหม่ล่าสุดที่ผลิตและประกอบภายในประเทศไทย ไม่เกินกว่า ๑ ปี นับแต่ปีที่สั่งซื้อ
- ๖.๒ รับประกันคุณภาพ และความชำรุดบกพร่องของตัวรถ เป็นเวลาไม่น้อยกว่า ๓ ปี หรือ ๑๐๐,๐๐๐ กิโลเมตร แล้วแต่ระยะใดจะถึงก่อนนับถัดจากวันที่รับมอบ
- ๖.๓ การส่งมอบรถต้องมีน้ำมันเชื้อเพลิงเต็มถัง และน้ำมันอื่น ๆ ตามเกณฑ์มาตรฐานโรงงานผู้ผลิตกำหนด
- ๖.๔ ผู้ยื่นข้อเสนอและเสนอราคาต้องยื่นเอกสารรายละเอียดการแก้ไขตัดแปลงช่วงล่าง ได้แก่ แบบแปลน และรายการคำนวณในส่วนที่ทำการแก้ไขเพิ่มเติม หรือตัดแปลง (ตามแบบที่แนบ)

พ.ต.อ.  ประธานกรรมการ
(พรหมวุฒิ วุฒิวิวัฒน์ชัย)
รอง ผบก.ตชด.ภาค ๑

พ.ต.ท.  กรรมการ
(ชัยชนะ ศรีประไหม)
รอง ผกก.ฝสสน.๓ บก.สสน.บช.ตชด.

พ.ต.ต.  กรรมการ
(กัทรพล ภิรมย์รักษ์)
สว.ผอ.๗ บก.อก.บช.ตชด.



เลขที่ ๐๐๗-๖๖
 114.ตจต. อุบัติการณ์ที่ ๘.๓๖๕

แบบรูปายการรถยนต์ ประจำ รร.ตจต.

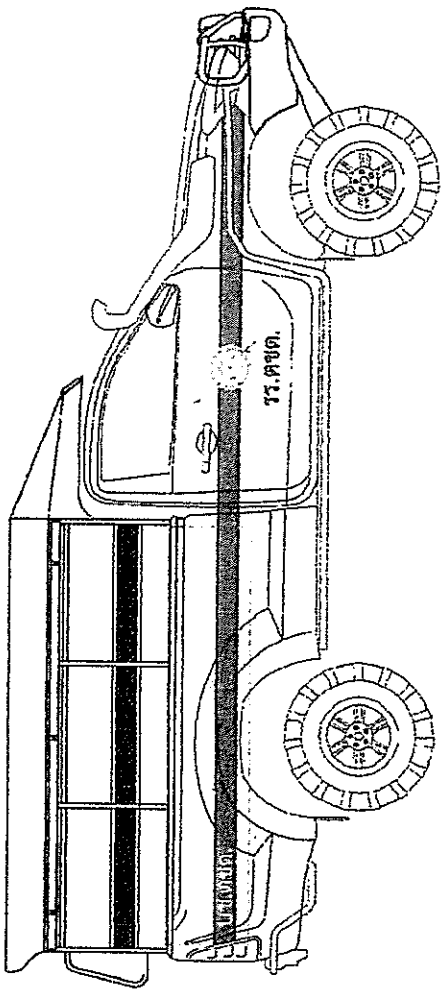

1700 มม

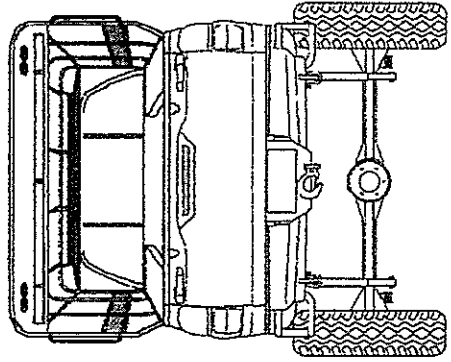
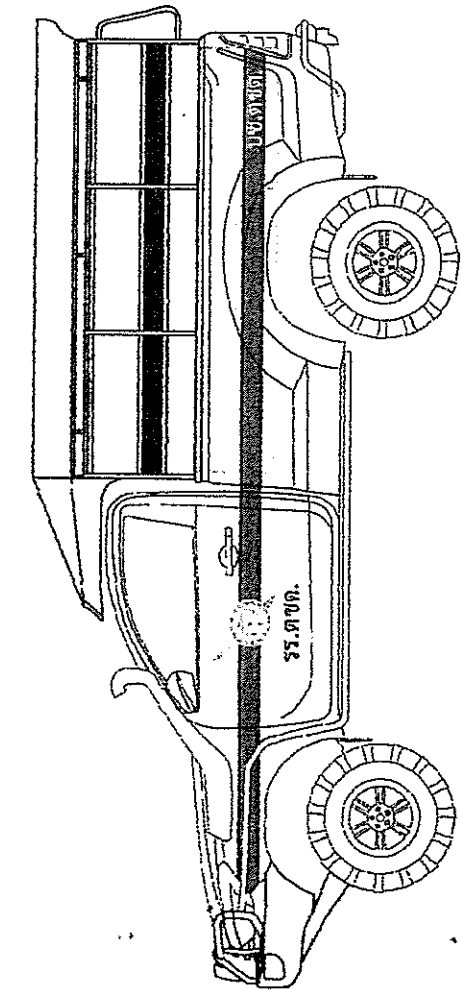
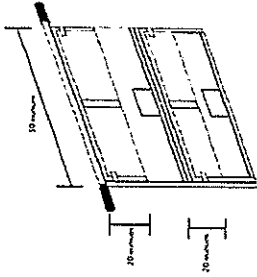
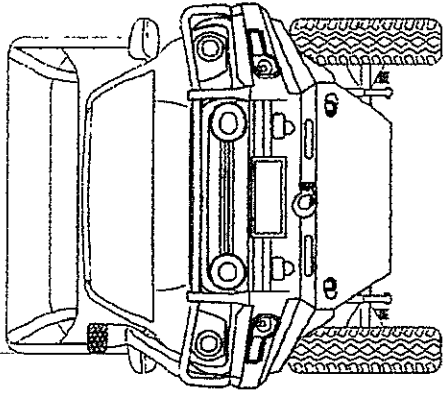

บันไดขึ้นแรกห่างจากพื้นไม่เกิน 30 เซนติเมตร
 สามารถพับเก็บได้ หรือ ถอดได้

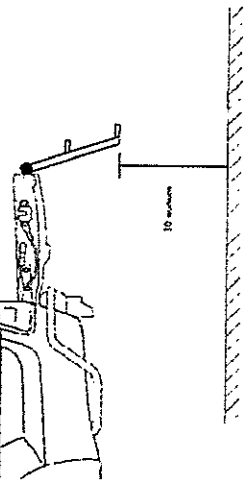

นาย ๓๓๓ ๓๓๓๓๓
 นาย ๓๓๓ ๓๓๓๓๓
 นาย ๓๓๓ ๓๓๓๓๓

ใบรับรองวิศวกร

วันที่.....

ข้าพเจ้า เป็นวิศวกรซึ่งได้รับอนุญาตเป็นผู้ประกอบวิชาชีพวิศวกรรม
ควบคุมตามพระราชบัญญัติวิศวกร พ.ศ.๒๕๔๒ ระดับ.....วิศวกร สาขาวิศวกรรมเครื่องกล ตั้งแต่
วันที่ ถึงวันที่ เลขทะเบียน สก./วท.
สถานที่ทำงานอยู่ที่.....
เบอร์โทรศัพท์ที่สามารถติดต่อได้.....
ได้ออกแบบ / ตรวจสอบ และควบคุมการ / ดัดแปลง รถ ชนิด
แบบ/รุ่น.....จำนวน.....คัน ที่ได้ยื่นข้อเสนอและเสนอราคากับ
กองบัญชาการตำรวจตระเวนชายแดน สำนักงานตำรวจแห่งชาติ ตามประกาศประกวดราคาและเอกสาร
ประกวดราคาซื้อด้วยวิธีประกวดราคาอิเล็กทรอนิกส์(e-bidding) เลขที่.....
ลงวันที่.....

โดยทำการแก้ไขดัดแปลง ตามรายการ ดังนี้

.....
.....
.....
.....
.....
.....

ข้าพเจ้าขอรับรองว่า รถดังกล่าวมีความมั่นคงแข็งแรงและปลอดภัยที่จะใช้ในการขนส่งได้ มีส่วนควบ
และเครื่องอุปกรณ์ถูกต้องครบถ้วนตามที่กำหนดในกฎกระทรวงออกตามความในพระราชบัญญัติรถยนต์ พ.ศ.
๒๕๒๒ พร้อมนี้ได้แนบภาพถ่ายใบอนุญาตเป็นผู้ประกอบวิชาชีพวิศวกรรมควบคุมมาด้วยแล้ว

ลงชื่อ.....

(.....)

วิศวกรผู้รับรอง

โปรดทราบ ตามประมวลกฎหมายอาญา หมวด ๓ ความผิดเกี่ยวกับเอกสาร

มาตรา ๒๖๙ ผู้ใดในการประกอบงานในวิชาชีพ กฎหมาย บัญชี หรือวิชาชีพอื่นใด ทำเป็นคำเอกสารอัน
เป็นเท็จ โดยที่นำจะเกิดความเสียหายแก่ผู้อื่นหรือประชาชน ต้องระวางโทษจำคุกไม่เกิน ๒ ปีหรือปรับไม่เกิน
สี่พันบาทหรือทั้งจำทั้งปรับ

ผู้ใดโดยทุจริตใช้ หรือแอบอ้างคำรับรองอันเกิดจากการกระทำความผิดตามวรรคแรก ต้องระวางโทษ
เช่นกัน